

Anleitung/Manual RACK3



Montage- und Gebrauchsanleitung/Mounting and User Manual

Achtung – Bitte bewahren Sie diese Montage- und Gebrauchsanleitung stets auf!

Allgemein

Der Rack3 ist ein speziell für ORTLIEB Gepäcktaschen mit Hakensystem sowie QL3/3.1 System entwickelter Gepäckträger, er kann aber auch mit den meisten gängigen Packtaschen von anderen Herstellern verwendet werden. Zudem ist der Rack3 Gepäckträger mit allen MIK-Systemtaschen kompatibel.

Maximale Belastung

- + des montierten Gepäckträgers beträgt 30 kg
- + der drei QL3/3.1 Befestigungselemente (links & rechts) beträgt jeweils 9 kg

Trotz der hohen Belastbarkeit ist der Gepäckträger nicht für den Transport von Kindern geeignet und zugelassen!

Für die Nutzung von ORTLIEB Gepäcktaschen mit Hakensystem, empfehlen wir die Demontage der QL3/3.1 Befestigungselemente (Bild 1). Anschließend versehen Sie bitte die Schraublöcher mit den beiliegenden Kunststoffstopfen (Bild 2).

Bitte lassen Sie Ihren erworbenen Rack3 Gepäckträger vorzugsweise von einem Fachbetrieb (Fahrradhändler/-Werkstatt) montieren.

Grundsätzlich gelten die folgenden Montagehinweise.

- + Vor der Montage Ihres Rack3 Gepäckträgers vergewissern Sie sich bitte, dass an Ihrem Fahrrad die geeigneten Befestigungspunkte zur Montage vorhanden sind. Vergewissern Sie sich bitte auch, dass die Festigkeitsangaben Ihres Fahrrades die Montage eines Gepäckträgers zulassen und mit den Festigkeitsangaben des Gepäckträgers kompatibel sind.
- + Dieser Gepäckträger ist für die Montage am Fahrrad-Hinterbau bestimmt. Dafür sind am Fahrrad Montagegewinde M5 an den Ausfallenden und den Hinterbaustreben notwendig. Bei einigen Fahrrädern sind dafür M6-Gewinde vorhanden. Hierfür benötigen Sie zwei Innensechskant-Zylinderkopfschrauben M6x14, die nicht zum Lieferumfang gehören.
- + Für die Montage dürfen nur Original-Montageteile verwendet werden, sonst erlischt jeder Ersatz- sowie Haftungsanspruch!
- + Eine bauliche Veränderung des Gepäckträgers ist herstellerseitig unzulässig. Sollten Sie bauliche Veränderungen am Gepäckträger vornehmen, gefährden Sie u.U. Ihre eigene und die Sicherheit anderer Verkehrsteilnehmer. Aus diesem Grund lehnen wir jede Haftung für Schäden ab, die durch die bauliche Veränderung der von uns hergestellten Produkte entstanden sind.
- + Wenn Sie Fragen oder Probleme haben, wenden Sie sich bitte an Ihren Fachhändler.

Bitte überprüfen Sie vor der Fahrt

- + Die Funktionsfähigkeit Ihres Fahrrades sowie den Rack3 Gepäckträger und dessen Sitz, sowie die dazugehörigen Befestigungsmechanismen (Schrauben, Muttern etc.).
- + Beachten Sie das veränderte Fahrverhalten durch das Gepäck. Achten Sie stets auf eine gleichmäßige Gewichtsverteilung am Fahrrad. Bitte sichern Sie ihr Gepäck ausreichend und überschreiten sie niemals das für das Fahrrad sowie den Gepäckträger vorgegebene Gesamtgewicht.
- + Gepäckstücke (Gepäcktaschen) sind nach Angaben des Herstellers auf dem Gepäckträger zu befestigen. Achten Sie darauf, dass keine losen Gurte insbesondere Trageriemen von Gepäckstücken vorhanden sind, die sich im Laufrad verfangen könnten.
- + Achten Sie darauf, dass Gepäckstücke so auf dem Gepäckträger befestigt sind, dass alle Reflektoren und Rückleuchten / Frontscheinwerfer für andere Verkehrsteilnehmer gut erkennbar sind.
- + Ziehen Sie nach den ersten 50 km und in regelmäßigen Abständen die Schrauben fest.
- + Bitte entfernen Sie aus Sicherheitsgründen alle Komponenten wie z.B. Körbe oder Taschen unbedingt vor dem Transport des Rades auf einem PKW (oder anderen Transportfahrzeugen).

Attention! – Please keep this Mounting and User Manual in a safe place for future reference!

General considerations

While the Rack3 bike rack was specially developed for ORTLIEB panniers and bike bags with ORTLIEB attachment systems (including the QL3/3.1 system), it can also be used with most commercially available panniers and bike bags. Furthermore the rack is also compatible with MIK-System bags.

Maximum loads:

- + Mounted bike rack: 30 kg
- + The three QL3/3.1 attachment elements (right & left): 9 kg

Despite its outstanding strength and stability, the bike rack is not suitable or homologated for the transport of children!

If you plan to use ORTLIEB bike bags without the QL3/3.1 attachment system, we recommend that you remove the QL3/3.1 attachment elements (Picture 1) and use the provided plastic stoppers to plug the screw holes (Picture 2).

In the interest of safety and proper function, we encourage you to have a professional bike mechanic mount your new Rack3 to your bike.

Things to bear in mind before attempting to mount your bike rack:

- + Before attempting to mount your Rack3, please make sure that your bicycle is outfitted with the appropriate mounting features. Please also make sure that your bicycle's strength specifications will permit the mounting of a bike rack and are compatible with the strength specifications of the bike rack.
- + The Rack3 was designed to be mounted to the rear of bicycles outfitted with M5 threaded eyelets on their dropouts and seat stays. If your bicycle has eyelets with M6 threads, you will have to purchase appropriate M6x14 socket headed cap screws, as these are not included in the delivery scope.
- + Make sure to use original hardware when mounting the Rack3 to your bicycle. Using inappropriate hardware will make any liability claims null and void!
- + As a matter of policy, ORTLIEB refuses to authorize any structural modifications to the bike rack. If you undertake to modify the design or structure of the bike rack, you may introduce a risk to your own safety or that of others. For this reason, we cannot accept any liability for any damage or injury that arises in connection with a modification of the design or structure of the products we manufacture.
- + Please contact your bike store representative if you have any problems or questions.

Please check your bike rack for proper stability and function before riding your bicycle!

- + Make sure your bicycle is in good working order and inspect your Rack3 for proper functioning and proper attachment, including all attachment hardware (nuts, bolts, etc.).
- + Bear in mind that a loaded bike rack will alter the handling and performance of your bike. Make sure that any additional weight is always properly distributed on your bike. Always secure your luggage properly and never exceed the maximum weight limits for your bicycle and your bike rack.
- + All bike bags and other luggage are to be attached to your bike rack in accordance with the relevant manufacturer specifications. Make sure to secure any loose or dangling straps on your bike bags or luggage so that they cannot get caught in your spokes or chain.
- + Make sure to attach all bike bags and luggage to your bike rack in a manner that ensures that your bike reflectors and lights remain unobstructed.
- + Check your bike rack's attachment bolts for proper tightness after the first 50 km and at regular intervals thereafter.
- + For reasons of safety, please make sure to remove all accessories from your bike rack (e.g. bags, baskets, etc.) before attempting to transport your bicycle on a motor vehicle or other means of conveyance.

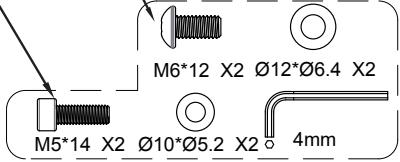

Bild1/Picture1

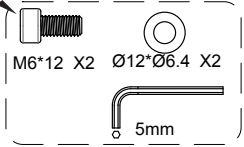
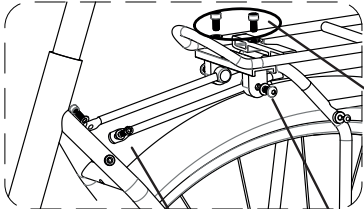
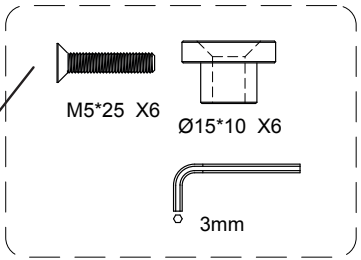
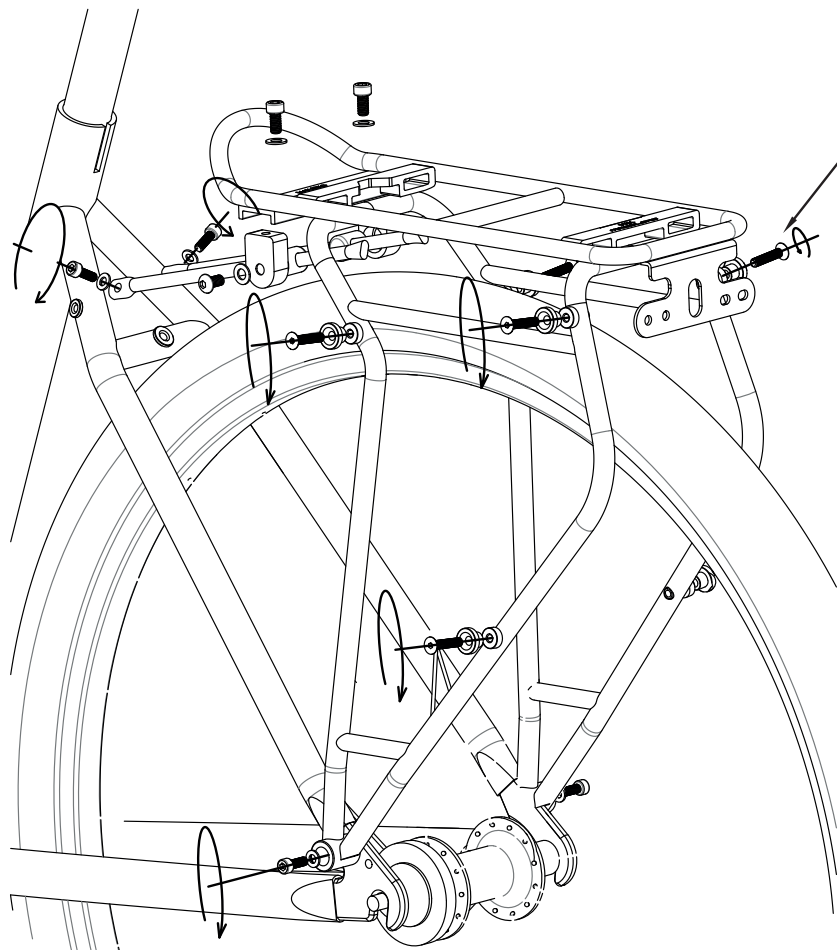
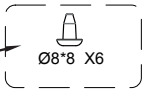
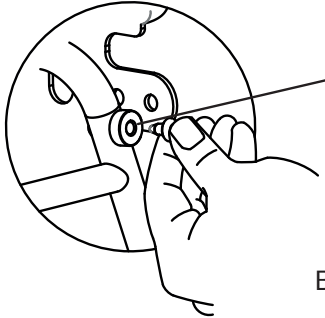
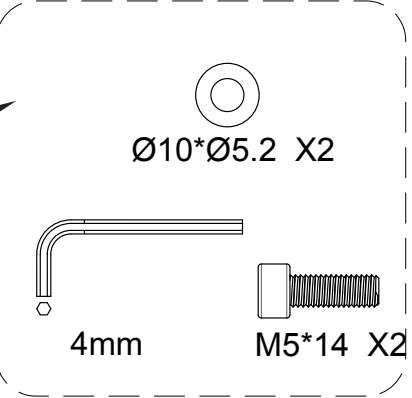
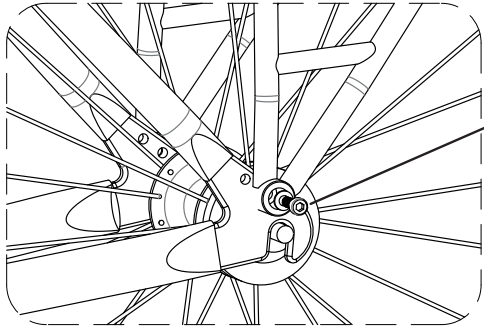

Bild2/Picture2